

## YWZ9B系列液压制动器

### 订购码

B	YWZ9B	-	200	/	E		23
防爆	制动器型号		制动轮直径		推动器代号 E或D:普通		推动器推力代号

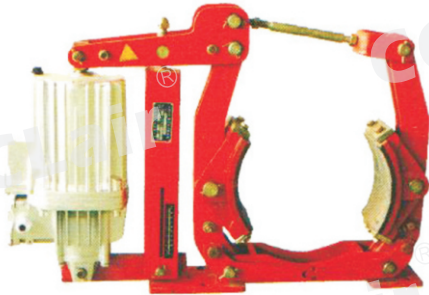

### 技术参数

环境温度	-25~50℃
相对湿度	≤90%
海拔高度标准	符合GB755-2000
采用防腐型产品	户外雨雪侵蚀或有防腐型气体和介质
性能方面	安全可靠, 制动平稳, 动作频率高
摆动铰点	有润滑轴承, 传动效率高、寿命长
退矩不均现象	使一侧制动衬垫浮贴制动轮
制动器弹簧布置	弹簧管内, 并在一侧设有制动力矩标尺
卡装插入式	无石棉制动衬垫与制动瓦块
周围工作环境	不得有易燃易爆及腐蚀性气体
安装尺寸符合标准	GB6333-86
技术条件符合标准	JB/T6406-2006

### 外形尺寸

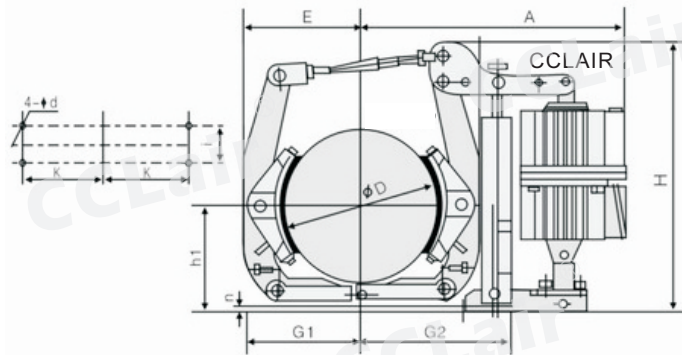

型号		制动力矩 (N.m)	退距 (mm)	A	b	C	D	d	E	F	G1	G2	H	h1	i	K	M	n	C1	重量 (kg)
制动器型号	匹配推动器																			
YWZ9B-200/E23	Ed23/5	112-200	0.7	470	80	160	200	14	167	90	165	265	490	160	55	145	151	10	235	36
YWZ9B-200/E30	Ed30/5	140-315		38																
YWZ9B-250/E23	Ed23/5	140-250	1.0	530	100	160	250	18	202	100	200	290	583	190	65	180	180	12	265	42
YWZ9B-250/E30	Ed30/5	180-315		533	195	202		200	290	583	190	65	180	180	12	265	45			
YWZ9B-250/E50	Ed50/6	315-500	1.1	570	125	160	300	18	252	115	245	330	585	225	80	220	215	12	285	50
YWZ9B-300/E30	Ed30/5	250-400		585	195	300		18	252	115	245	330	585	225	80	220	215	12	241	70
YWZ9B-300/E50	Ed50/6	400-630	1.1	625	125	195	315	18	252	115	245	330	585	225	80	220	215	12	272	75
YWZ9B-300/E80	Ed80/6	630-1000		625	195	315		18	252	115	245	330	585	225	80	220	215	12	272	80
YWZ9B-315/E23	Ed23/5	180-280	1.1	590	125	160	315	18	252	115	245	330	585	225	80	220	215	12	241	67
YWZ9B-315/E30	Ed30/5	250-400		590	195	315		18	252	115	245	330	585	225	80	220	215	12	241	70
YWZ9B-315/E50	Ed50/6	400-630	1.25	625	125	195	400	22	310	160	310	420	775	280	100	270	275	14	272	75
YWZ9B-315/E80	Ed80/6	630-1000		625	195	400		22	310	160	310	420	775	280	100	270	275	14	272	80
YWZ9B-400/E50	Ed50/6	400-800	1.25	710	160	240	400	22	310	160	310	420	775	280	100	270	275	14	252	95
YWZ9B-400/E80	Ed80/6	630-1250		710	195	400		22	310	160	310	420	775	280	100	270	275	14	280	110
YWZ9B-400/E121	Ed121/6	1000-2000	1.25	810	200	240	500	22	380	180	365	535	840	335	130	325	340	16	280	125
YWZ9B-500/E80	Ed80/6	800-1600		810	195	500		22	380	180	365	535	840	335	130	325	340	16	265	175
YWZ9B-500/E121	Ed121/6	1120-2500	1.25	800	200	240	600	22	465	220	450	600	1025	425	170	400	425	25	300	190
YWZ9B-500/E201	Ed201/6	2000-4000		800	200	240		465	220	450	600	1025	425	170	400	425	25	305	300	
YWZ9B-600/E121	Ed121/6	1800-3600	1.6	925	240	240	600	27	465	220	450	600	1025	425	170	400	425	25	305	300
YWZ9B-600/E201	Ed201/6	2500-3700		925	240	240		465	220	450	600	1025	425	170	400	425	25	305	300	
YWZ9B-600/E301	Ed301/6	4000-6000	1.6	925	250	240	630	27	465	220	450	600	1025	425	170	400	425	25	305	305
YWZ9B-630/E121	Ed121/6	1800-3150		925	250	240		465	220	450	600	1025	425	170	400	425	25	305	300	
YWZ9B-630/E201	Ed201/6	2500-5000	1.6	925	280	240	630	27	465	220	450	600	1025	425	170	400	425	25	305	300
YWZ9B-630/E301	Ed301/6	4000-7100		925	280	240		465	220	450	600	1025	425	170	400	425	25	305	300	
YWZ9B-700/E201	Ed201/6	3150-4800	1.6	980	280	240	700	27	520	240	500	630	1135	475	190	450	476	30	340	420
YWZ9B-700/E301	Ed301/6	5000-7700		980	280	240		520	240	500	630	1135	475	190	450	476	30	340	420	
YWZ9B-710/E201	Ed201/6	3150-5000	1.6	980	280	240	710	27	520	240	500	630	1135	475	190	450	476	30	340	420
YWZ9B-710/E301	Ed301/6	5000-8000		980	280	240		520	240	500	630	1135	475	190	450	476	30	340	420	
YWZ9B-800/E301/12	Ed301/12	12500	2.0	1127	280	240	800	27	580	280	570	830	1353	530	210	520	545	30	360	425